

PORTES D'ARMOIRES
EXCELSIUS

COLLECTION
AZURA

Portes et composantes d'armoires en mélamine texturée



Richelieu

Description

La conception européenne de nos portes de la **Collection Azura** offre aux professionnels de nombreuses possibilités pour réaliser tout type de projet. De plus, ces portes sont offertes sur mesure aux fabricants, avec une gamme de produits complémentaires aux couleurs identiques : mélamine, feuilles de placage, moulures, bandes de chant ainsi qu'un programme de composantes.

Nos portes de la **Collection Azura** sont disponibles dans les modèles Verona, Genova, Torino et Milano et sont offertes dans une vaste gamme de couleurs texturées. Ces produits très tendance sont synonymes de qualité et de durabilité pour tous vos projets de cuisines, salles de bain, rangements intégrés et meubles divers.

CARACTÉRISTIQUES PRINCIPALES :

- Sous-corps en MDF 3/4" pour tous les battants et panneaux centraux du modèle Genova
- Sous-corps en MDF 1/4" pour le panneau central des modèles Milano et Torino
- Plusieurs modèles et couleurs disponibles
- Correspondance de couleur avec les autres matériaux (mélamine, bandes de chant, moulures, feuilles de placage)
- Ajouts de portes et composantes sans tracas
- Façade, dos de porte et tiroir de couleur identique
- Haute résistance thermique
- Entretien facile
- Les meilleurs délais de production de l'industrie

OPTIONS :

- ✓ Choix de divers modèles
- ✓ Choix de poignées encastrées
- ✓ Programme de composantes
- ✓ Choix du sens du grain du bois
- ✓ Disponible avec grain de bois agencé (séquentiel)

RECOMMANDATION :

Nous recommandons la pose d'une troisième charnière (sans ressort) sur les portes d'une hauteur de 36" et plus.



Modèle VERONA

Monopiece
Panneau vertical



Modèle GENOVA

3 pièces
Panneau horizontal



3 pièces
Panneau vertical

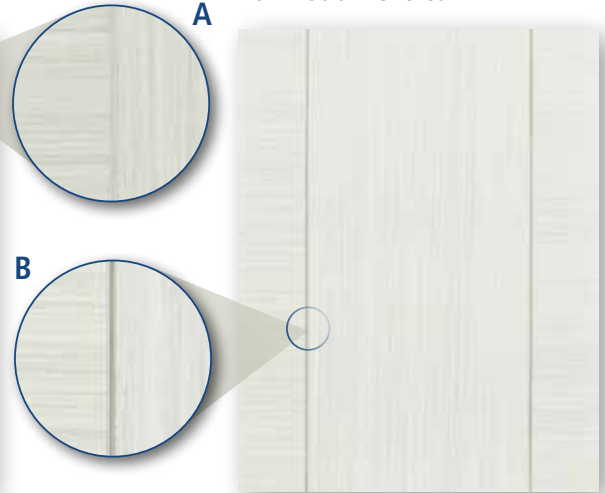

- Les portes Verona et Genova sont fabriquées en utilisant une bande de chant de 1 mm. Celle-ci est collée en utilisant une colle PUR, ce qui assure l'imperméabilité des chants et une résistance exceptionnelle au décollage.
- Les portes Genova peuvent être fabriquées avec un grain à la verticale ou à l'horizontale, ainsi qu'un assemblage Joint Plat ou Euro.
- Le panneau central des modèles Genova détermine le sens du grain sur la porte; les battants seront fabriqués avec le grain en sens opposé.
- (A) L'assemblage Joint Plat ne comprend pas de bande de chant dans le joint d'assemblage.
- (B) L'assemblage Euro comprend une double bande de chant dans le joint d'assemblage.

Profils

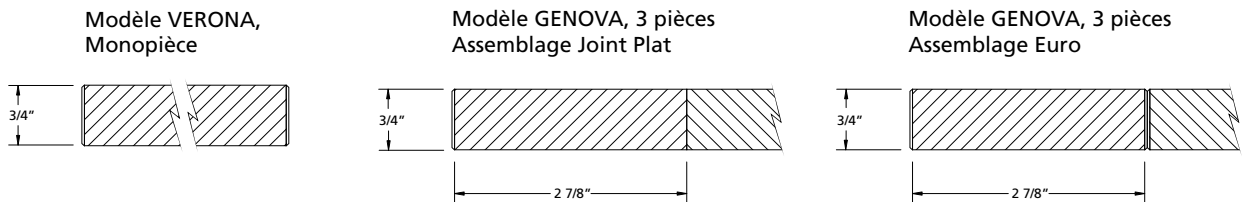

MODÈLE	Épaisseur	Largeur (battant)	Minimum (hauteur)	Minimum (largeur)	Maximum (hauteur)	Maximum (largeur)	Maximum (pour garantie)
VERONA (grain horizontal)	3/4" (19 mm)	-	3 3/4" (95 mm)	3 3/4" (95 mm)	47" (1194 mm)	95" (2413 mm)	50" (1270 mm)
VERONA (grain vertical)	3/4" (19 mm)	-	3 3/4" (95 mm)	3 3/4" (95 mm)	95" (2413 mm)	47" (1194 mm)	50" (1270 mm)
GENOVA (panneau horizontal)	3/4" (19 mm)	2 7/8" (73 mm)	6" (152 mm)	7 3/4" (197 mm)	47" (1194 mm)	100 3/4" (2559 mm)	50" (1270 mm)
GENOVA (panneau vertical)	3/4" (19 mm)	2 7/8" (73 mm)	6" (152 mm)	7 3/4" (197 mm)	47" (1194 mm)	52 3/4" (1340 mm)	50" (1270 mm)



Modèle MILANO 90°

Options



A

B



Centre rainuré



Traverse



Verrière



Porte décorative



Verrière à carreaux



Centre en métal décoratif

Consultez les pages 6 à 9 pour la gamme complète des options disponibles

- Les portes Milano 90° peuvent être fabriquées avec un assemblage Conventionnel ou Euro.
- (A) L'assemblage Conventionnel comprend une seule bande de chant dans le joint d'assemblage.
- (B) L'assemblage Euro comprend une double bande de chant dans le joint d'assemblage.

Profils

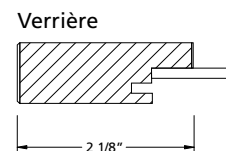
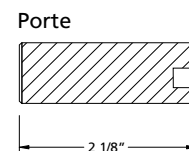
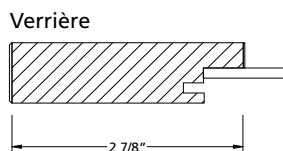
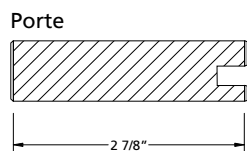

MODÈLE	Épaisseur	Largeur (cadre)	Minimum (hauteur)	Minimum (largeur)	Maximum (hauteur)	Maximum (largeur)	Maximum (pour garantie)
MILANO 2 7/8" Conventionnel	3/4" (19 mm)	2 7/8" (73 mm)	5 7/8" (149 mm)	8" (203 mm)	72" (1829 mm)	48" (1219 mm)	50" (1270 mm)
MILANO 2 1/8" Conventionnel	3/4" (19 mm)	2 1/8" (54 mm)	4 3/8" (111 mm)	6 1/2" (165 mm)	72" (1829 mm)	48" (1219 mm)	50" (1270 mm)
MILANO 2 7/8" Euro	3/4" (19 mm)	2 7/8" (73 mm)	6 3/4" (171 mm)	8 1/2" (216 mm)	72" (1829 mm)	48" (1219 mm)	50" (1270 mm)
MILANO 2 7/8" Euro (profil réduit)*	3/4" (19 mm)	1 7/8" (48 mm)*	4 3/4" (121 mm)	8 1/2" (216 mm)	48" (1219 mm)	72" (1829 mm)	50" (1270 mm)

* Largeur des battants horizontaux pour les façades de tiroirs.

† Voir page 5 pour dimension du verre.

Modèle TORINO 45°

Options



Centre rainuré



Verrière



Porte décorative



Traverse



Verrière à carreaux

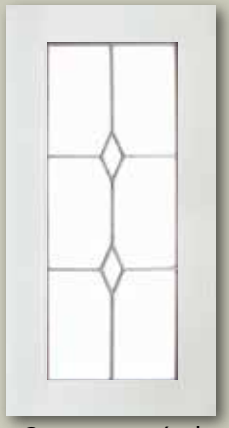

Centre en métal décoratif

Consultez les pages 6 à 9 pour la gamme complète des options disponibles

Profils

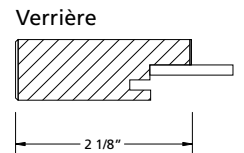
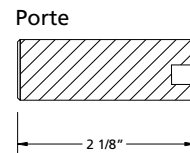
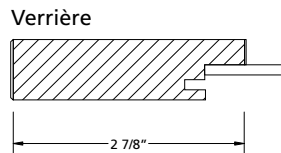
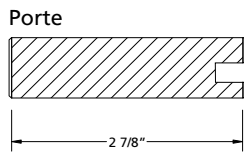

MODÈLE	Épaisseur	Largeur (cadre)	Minimum (hauteur)	Minimum (largeur)	Maximum (hauteur)	Maximum (largeur)	Maximum (pour garantie)
TORINO 2 7/8"	3/4" (19 mm)	2 7/8" (73 mm)	5 7/8" (149 mm)	5 7/8" (149 mm)	72" (1829 mm)	48" (1219 mm)	50" (1270 mm)
TORINO 2 1/8"	3/4" (19 mm)	2 1/8" (54 mm)	4 3/8" (111 mm)	4 3/8" (111 mm)	72" (1829 mm)	48" (1219 mm)	50" (1270 mm)

Dimension du verre :

MILANO* et TORINO 2 1/8" (54 mm) : Dimension de la porte moins 3 5/16" (84 mm)
 MILANO* et TORINO 2 7/8" (73 mm) : Dimension de la porte moins 4 13/16" (122 mm)

* Voir MILANO en page 4.



Portes avec traverse



Options

Traverse verticale



Traverse horizontale



Description

Les portes **avec traverse verticale et horizontale** vous offrent plusieurs possibilités. Vous pouvez sélectionner différentes options pour la section du haut.

La position de la traverse horizontale ou verticale est déterminée par le client. Veuillez utiliser le module web pour commander ces portes.

CHOIX POUR LA PARTIE DU HAUT

- Mélamine
- Centre rainuré
- Verrière
- Lumicor®
- Verrière à carreaux*
- Métal décoratif*

CHOIX POUR LA PARTIE DU BAS

- Mélamine
- Centre rainuré

* Doit respecter les normes de grandeurs déjà établies (s'applique aux portes avec traverses horizontales seulement).

MODÈLE	Épaisseur	Largeur (cadre)	Minimum (hauteur)	Minimum (largeur)	Maximum (hauteur)	Maximum (largeur)	Maximum (pour garantie)
MILANO 2 7/8" CONVENTIONNEL	3/4" (19 mm)	2 7/8" (73 mm)	14 1/4" (362 mm)	8" (203 mm)	72" (1829 mm)	48" (1219 mm)	50" (1270 mm)
MILANO 2 1/8" CONVENTIONNEL	3/4" (19 mm)	2 1/8" (54 mm)	12" (305 mm)	6 1/2" (165 mm)	72" (1829 mm)	48" (1219 mm)	50" (1270 mm)
MILANO 2 7/8" EURO	3/4" (19 mm)	2 7/8" (73 mm)	14 1/4" (362 mm)	8 1/2" (216 mm)	72" (1829 mm)	48" (1219 mm)	50" (1270 mm)
TORINO 2 7/8"	3/4" (19 mm)	2 7/8" (73 mm)	14 1/4" (362 mm)	7 3/4" (197 mm)	72" (1829 mm)	48" (1219 mm)	50" (1270 mm)
TORINO 2 1/8"	3/4" (19 mm)	2 1/8" (54 mm)	12" (305 mm)	6 1/4" (159 mm)	72" (1829 mm)	48" (1219 mm)	50" (1270 mm)

Pas de garantie sur les portes de plus de 50" (1270 mm).

Centre rainuré



Options

Les portes de la **Collection Azura** sont aussi disponibles avec le centre rainuré, composé de deux micros «V» rapprochés qui sont par la suite teints pour faire ressortir toute la beauté de la porte. Avec la technique de fabrication propre aux portes **Excelsius**, chaque porte comporte une double rainure centrale et des rainures adjacentes à tous les 1 1/2".

Aussi disponible

MÉLAMINE RAINURÉE 1/4"
32" x 48" ou 48" x 48"

Modèles disponibles	Couleurs disponibles	Maximum (hauteur)	Maximum (largeur)	Maximum (combiné L x H)
Tous les modèles	Toutes les couleurs	72"	48"	9pi ²
		1829 mm	1219 mm	0,83 m ²

Composantes et panneaux spéciaux

Les composantes et panneaux spéciaux, fabriqués au format de votre choix, présentent un ou plusieurs chants carrés (non usinés), non plaqués ou plaqués avec une bande de chant de 1 mm. Ils serviront de panneau de bout, de porte pour un module de coin (*Lazy Susan*), de pièce de remplissage, etc.

Lors de votre commande, indiquez quels sont les chants qui doivent être carrés et s'ils doivent être plaqués ou non plaqués.



Types d'agencement

La fabrication de nos portes peut être effectuée de 2 façons, soit agencée ou non agencée. Nos portes et façades de tiroirs présentent un grain vertical ou horizontal, pour les deux types d'agencement.



Méthode non agencée

La production des portes se fait de façon arbitraire. Elles seront fabriquées au hasard et chacune d'elles présentera ses propres caractéristiques (veinage, teinte, etc.). Cette méthode est la **méthode standard** de production de l'industrie.



Méthode agencée*

La production des portes se fait de façon précise en tenant compte du positionnement de chacune d'elles; chaque porte étant le prolongement de sa voisine. Cette méthode donne une apparence harmonieuse à l'ensemble du projet et nécessite une surcharge pour sa réalisation. (Maximum 4' x 8' et poignée encastrée non disponible).

* Plan de production requis.
Méthode disponible seulement pour le modèle VERONA (monopiece).

TYPES D'AGENCEMENT DISPONIBLES

Rangée (côte à côte)

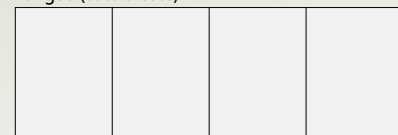

Colonne



Colonne et rangée

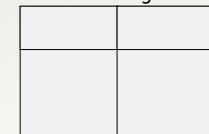

TYPES D'AGENCEMENT NON DISPONIBLES

Les agencements en T ne sont pas disponibles pour des raisons techniques. Pour les réaliser, nous vous recommandons de commander vos deux portes en un seul panneau et de les recouper vous-même. Nous vous fournirons la bande de chant nécessaire.

Rangée en T



Colonne en T

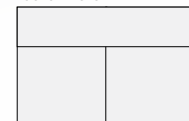

Verrière à carreaux



D-01



D-02



D-03



D-04



D-05



D-06



D-07
(gauche)



D-07
(droite)



D-08

Les verrières à carreaux de la **Collection Azura** vous sont offertes sur mesure, et ce dans huit différents modèles. Elles sont disponibles dans tous les modèles de porte ainsi que dans toutes les couleurs de notre programme. La quantité de carreaux varie entre 4, 6 ou 8 selon la hauteur de la porte.

Fabriqué à partir de mélamine 1/4", le carrelage est fixé au cadre à l'aide d'un dispositif amovible (même que pour le métal décoratif) qui vous permet d'insérer un verre ou non selon vos besoins spécifiques.

NOMBRES DE CARREAUX

Hauteur de la porte	Carreaux
min. à 23 31/32"	4
24" à 35 31/32"	6
36" à 50"	8

Modèle	Minimum (hauteur)	Minimum (largeur)	Maximum (hauteur)	Maximum (largeur)
D-01, D-02, D-03, D-04, D-07, D-08	11 5/8" (295 mm)	11 5/8" (295 mm)	50" (1270 mm)	21" (533 mm)
D-05	14 1/4" (362 mm)	14 1/4" (362 mm)	50" (1270 mm)	21" (533 mm)
D-06	13 1/4" (337 mm)	13 1/4" (337 mm)	50" (1270 mm)	21" (533 mm)

Métal décoratif



F-01



F-02



F-03



F-04

D'une épaisseur de 3/16" (4,75 mm), les centres en métal décoratif vous sont offerts sur mesure pour que vous puissiez agrémenter toutes vos réalisations. Ils sont disponibles en quatre modèles et en quatre couleurs.

Ils sont fixés au cadre à l'aide d'un dispositif amovible (voir photo de droite) qui vous permet d'insérer un verre ou non selon vos besoins spécifiques.



Couleurs disponibles



Noir (C-01)



Argent (C-02)



Bronze (C-03)



Rouille (C-04)

Moulures

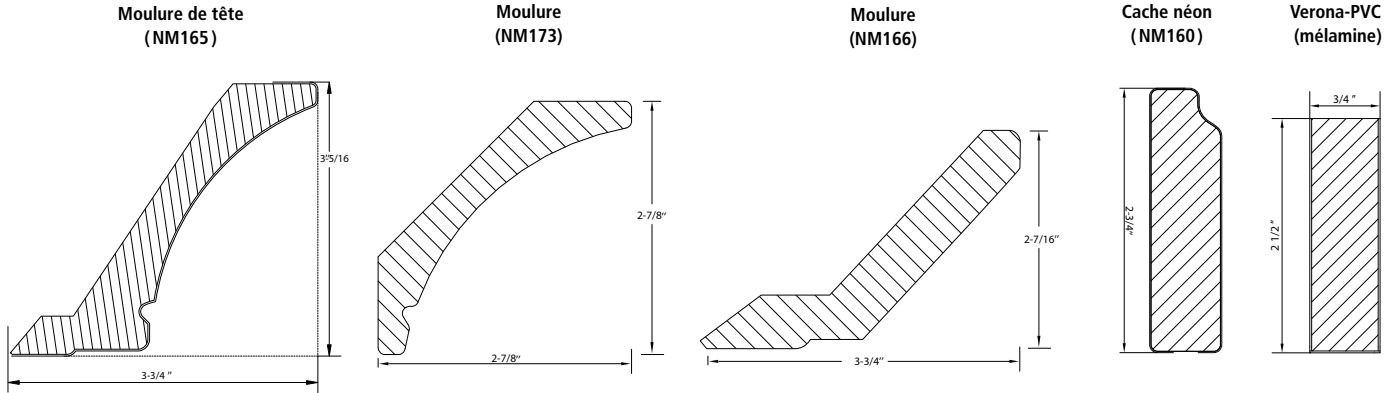

FINIS	Moulure de tête (NM165)	Moulure (NM166)	Moulure (NM173)	Cache néon (NM160)	Verona-PVC (mélamine)*
Orme brossé	•	•	•	•	•
Aura	•	•	•	•	•
Rio et Medina	•		•	•	•

* Cache-néon Verona en commande spéciale. Utilisez le configurateur web pour commander.

Centres décoratifs



Options

Les portes de la **Collection Azura** vous donnent la possibilité de commander vos portes avec un centre décoratif en acrylique régulier (acrylique livré non assemblé au cadre) ou avec un centre **Lumicor®** installé directement en usine.

Lumicor®

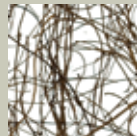

Angel Vine
26000



Coastal
22100



Meadow
22200



Silver Spun
01300

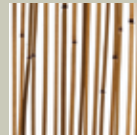

Zito (Autumn)
12600

Acrylique



Satin clair
3170
(chant vert)



Satin blanc
3120



Cristal clair
2120
(chant clair)

L'acrylique **Lumicor®** est intégré dans la moulure avant le montage de la porte. Il en résulte une porte décorative avec une finition impeccable.

L'acrylique régulier est retenu en place par une moulure de retenue (offert avec les verrières). Livré non assemblé.

Délais de production

COMMANDES RÉGULIÈRES:

Le délai de production maximum (départ de l'usine) pour une commande régulière est de dix jours ouvrables. Le calcul des jours ouvrables débute le jour ouvrable suivant la réception à l'usine de la commande signée. Dans la mesure du possible, nous produirons les commandes dans les plus brefs délais. Si, pour des raisons qui sont hors de notre contrôle, le délai de production devait excéder les dix jours ouvrables, nous en aviserons le client aussitôt.

COMMANDES SPÉCIALES: AJOUT*

AJOUT (1 à 5 unités)

- Commande reçue avant 10:30 AM: Départ le 2^e jour ouvrable[†]
- Commande reçue après 10:30 AM: Départ le 3^e jour ouvrable

AJOUT (6 unités et plus)

- Les commandes de plus de 5 unités portant la mention «AJOUT» seront traitées comme une commande régulière avec un délai de production maximum de dix jours ouvrables.

COMMANDES SPÉCIALES: REPRISE**

REPRISE (1 à 5 unités)

- Commande reçue avant 10:30 AM: Départ le 2^e jour ouvrable[†]
- Commande reçue après 10:30 AM: Départ le 3^e jour ouvrable

REPRISE (6 à 10 unités)

- Commande reçue avant 10:30 AM: Départ le 3^e jour ouvrable
- Commande reçue après 10:30 AM: Départ le 4^e jour ouvrable

REPRISE (11 unités et plus)

- Commande reçue avant 10:30 AM: Départ le 4^e jour ouvrable
- Commande reçue après 10:30 AM: Départ le 5^e jour ouvrable

Note: Les heures indiquées sont les heures de réception par courriel de la commande à l'usine et non chez Richelieu.

*AJOUT: Erreur ou omission de la part de l'ébéniste sur une commande déjà produite et livrée dans les 30 jours précédents.

**REPRISE: Erreur ou omission de la part du fabricant. Les reprises sont sans frais pour l'ébéniste.

[†]Ce délai pourrait être de 4 jours ouvrables en période hivernale.

COMMANDES EXPRESS:

Nous vous offrons un service de fabrication express de vos commandes de portes allant de 3 à 5 jours ouvrables, selon vos besoins (les jours ouvrables comptent à partir du lendemain de la confirmation de la commande).

Les tarifs sont les suivants :

- 3 jours ouvrables* = extra de 25%
- 4 jours ouvrables** = extra de 20%
- 5 jours ouvrables*** = extra de 15%

* Disponible pour les portes avec centre en mélamine, en Lumicor et les verrières.

** Pour les portes avec centres rainurés, avec verrière à carreaux et avec traverse, le délai minimum est de 4 jours ouvrables.

*** Pour le métal décoratif autre que noir, le délai minimum est de 5 jours ouvrables. Le service express n'est pas disponible pour le métal décoratif noir.

Les portes de la **Collection Azura** sont couvertes par une garantie limitée de **5 ans** contre tout défaut de fabrication.

INCLUSIONS:

(couverts par la garantie)

- Dimensions non respectées (tolérance +/- 1/32" ou +/- 0,8 mm)
- Porte dont l'équerrage est faux (tolérance +/- 1/32" ou +/- 0,8 mm sur les diagonales)
- Centre d'une porte ou d'une façade qui n'est pas installé dans le bon sens
- Gauchissement plus grand que la zone de tolérance (voir règles d'application)
- Joint d'assemblage décollé
- Décollement de la bande de chant

Pour que ces inclusions soient en vigueur, il ne faut pas que la porte ait subi : un choc, une exposition à une source de chaleur, un contact avec de l'eau ou toutes autres substances liquides. Il faut, par ailleurs, que la porte ait été installée selon les pratiques reconnues dans l'industrie.

RÈGLES D'APPLICATION:

- Toutes les réclamations doivent être faites avant l'expiration du délai de la garantie, soit **5 ans** à partir de la date de livraison des portes. Le remplacement ou la réparation d'une porte ne prolonge en aucun cas la garantie originale de cinq ans.
- La facture et la porte défectueuse devront être retournées chez **Lexcexo inc.** pour expertise.
- Les portes à remplacer seront facturées à 100% et un crédit sera produit suite à l'examen des portes défectueuses.
- Si, lors de l'exécution de la garantie, la couleur ou le modèle des portes en cause n'est ou ne sont plus disponibles pour des raisons hors de notre contrôle, nous nous réservons le droit de remplacer ou de créditer la ou les portes défectueuse(s) par une porte d'une autre couleur ou d'un modèle équivalent sans compensation pour le reste des portes de la même commande.
- Les frais de transport pour la livraison des portes de remplacement sont assujettis aux mêmes pourcentages de couverture que les portes.
- La garantie se limite au remplacement ou à la correction de la porte défectueuse sans aucune compensation de main-d'oeuvre et/ou de perte de jouissance du produit.
- La garantie de gauchissement ne s'applique qu'aux portes de 32" et moins avec une tolérance de 1/8" (mesure prise au centre, la porte à plat sur une surface très droite. Ex.: table de banc de scie).
- Les problèmes de gauchissement doivent être détectés et déclarés dans les 10 jours suivants la réception de la commande. De plus, la ou les portes défectueuses ne devront pas avoir été altérées d'aucune façon (perçage des pentures, installation des poignées, etc.).
- Les réclamations pour une porte qui comporte un bris lors de la réception de la commande, sans que la boîte ne soit endommagée, doivent être faites dans les 5 jours suivant la réception de la commande. De plus, la ou les portes défectueuses ne devront pas avoir été altérées d'aucune façon (perçage des pentures, installation des poignées, etc.). La ou les portes en cause devront être retournées chez **Lexcexo inc.**
- Les portes de plus de 50" ne comportent aucune garantie.
- La couverture de garantie est répartie de la façon suivante:
 - 100% lors des deux premières années
 - 75% lors de la troisième année
 - 50% lors de la quatrième année
 - 25% lors de la cinquième année

EXCLUSIONS:

(non couverts par la garantie)

- Les bris (de mélamine, de joint et d'assemblage) suite à un choc, à une négligence, une mauvaise utilisation, une exposition à une source de chaleur trop importante (plus de 300°F) ou un contact de la porte avec de l'eau ou autres substances liquides (enflure des matériaux)
- Toute défectuosité qui résulterait d'une utilisation abusive et/ou non conforme aux règles reconnues dans l'industrie
- La détérioration de la porte qui a été exposée à des conditions de température et/ou humidité hors de la normale
- Une brûlure de l'un des matériaux
- Les taches sur l'une des composantes de la porte
- La dégradation du produit suite à l'âge ou à une usure normale du matériau

PORTES ENDOMMAGÉES DANS LE TRANSPORT:





















Lors de la réception des boîtes, toujours vérifiez que ces dernières n'ont pas été endommagées dans le transport avant de signer le bordereau du transporteur. Si des boîtes ont été endommagées, il faut indiquer sur le bordereau « boîte(s) endommagée(s) ». Vous devrez conserver la ou les boîtes en question ainsi que les portes à remplacer pour notre réclamation à la compagnie de transport. Avisez-nous immédiatement du problème pour que les portes défectueuses soient réparées ou remplacées le plus rapidement possible.

BOÎTES MANQUANTES:

Lors de la réception des boîtes, vérifiez que le nombre de boîtes livrées correspond bien au nombre indiqué sur le bordereau du transporteur. Si des boîtes étaient manquantes, indiquez sur le bordereau « boîte(s) manquante(s) » avant de le signer en indiquant le nombre de boîtes manquantes. Avisez-nous immédiatement du problème pour que des recherches soient faites afin de retrouver les colis manquants.



Couleurs disponibles, août 2015

Finis texturés <i>Rio</i> (Richelieu)			
	Bianco Rio/711		Mielle Rio/712
	Terra Rio/713		Toscana Rio/714
Finis texturés <i>Médina</i> (Arauco, Flakeboard)			
	Blanc Médina/W100		Zambukka Médina/WF226
	Vanilla Stix Médina/WF294		Mochatini Médina/WF296
Finis texturés <i>Aura</i> (Uniboard)			
	Feu Aura/H67		Gingembre Aura/H72
	Bois noir Aura/H74		Tundra Aura/H75
Finis texturés <i>Orme brossé</i> (Uniboard)			
	Silva Orme brossé/H50		Zahara Orme brossé/H51
	Riva Orme brossé/H52		Cendré Orme brossé/H53
	Skye Orme brossé/H54		Mystique Orme brossé/H55
	Dérive Orme brossé/H70		Luxe Orme brossé/H71
	NovaBlanc* Orme brossé/555	* Aucune moulures ou accessoires n'est disponible dans cette couleur.	

Les couleurs imprimées peuvent différer de la réalité, vérifier l'échantillon auprès du distributeur.

COULEURS DISPONIBLES POUR TOUS LES MODÈLES DE PORTES

CANADA

Tél. : 1 866 979-5999 • Téléc. : 1 866 421-8477

ALBERTA
Calgary
Edmonton

COLOMBIE-BRITANNIQUE
Kelowna
Vancouver
Victoria

MANITOBA
Winnipeg

NOUVEAU-BRUNSWICK
Moncton

NOUVELLE-ÉCOSSE
Halifax

ONTARIO
Barrie
Kitchener
Mississauga
Ottawa
Sudbury
Thunder Bay
Toronto

QUÉBEC
Laval
Montréal
Québec

SASKATCHEWAN
Regina
Saskatoon

TERRE-NEUVE
St. John's

ÉTATS-UNIS

Tél. : 1 877 556-5150 • Téléc. : 1 877 556-5151

CAROLINE DU NORD
Charlotte
Greensboro

CAROLINE DU SUD
Greenville

CONNECTICUT
Hartford

FLORIDE
Dania Beach
Hialeah
Jacksonville
Orlando

FLORIDE
Pompano Beach
Riviera Beach
Sarasota
Tampa

GÉORGIE
Atlanta
Savannah

ILLINOIS
Chicago

INDIANA
Indianapolis

KENTUCKY
Louisville

MASSACHUSETTS
Boston

MICHIGAN
Détroit

NEW JERSEY
Avenel
Lincoln Park

NEW YORK
Buffalo
New York
Syracuse

OHIO
Cincinnati

TENNESSEE
Nashville

TEXAS
Dallas

WASHINGTON
Seattle

